

FICHE TECHNIQUE D'ITINERANCE



MAISON DE L'ARCHITECTURE
ET DE LA VILLE
NORD-PAS DE CALAIS

INVITATION

LE PRÉSIDENT ET TOUTE L'ÉQUIPE
DE LA MAISON DE L'ARCHITECTURE
ET DE LA VILLE NORD-PAS DE CALAIS

ONT LE PLAISIR DE VOUS CONVIER
À L'INAUGURATION DE L'EXPOSITION

LA MAISON DES SUPER-HÉROS

VERNISSAGE

14 OCT.
> 18H30

+33 (0)3 20 14 61 15
WWW.MAV-NPDC.COM

ENTRÉE LIBRE

HEROS

LA MAISON DES SUPER HÉROS

Présentation

Trame de l'exposition

Les villes

Les bases

Les autres villes

Panneau photos

Affichage PVC

Vidéo et projections

Conditionnement, transport et stockage

Contacts

Présentation

Coproduite par les Maisons de l'architecture respectives de Nord-Pas de Calais, du Poitou-Charentes et de Haute-Normandie, l'exposition « La maison des superhéros » qui se tient d'octobre à décembre, à Lille, invite à lire entre les lignes. En croisant moult illustrations issues de la bande dessinée américaine, des maquettes et esquisses, elle démontre comment les superhéros se révèlent intrinsèquement liés à leur ville.

3 grands chapitres : la ville, les repères et les autres villes, eux-mêmes divisés en 4 sous-parties.

La première évoque le plan tramé des villes américaines, le premier chapitre se développe alors sur les parois de ces modules.

La deuxième structure, illustrant le deuxième chapitre, reprend la forme de l'icône de la maison lorsqu'elle est assemblée. La troisième forme un cube également et se détache en évoquant la ville de manière plus libre et dynamique, s'y déploient les éléments concernant le dialogue entre imaginaire et réalité.

Commissariat

Stéphane Beaujean

Coordination

Stéphane Duval et Odile Werner

Scénographie

Keurk - Olivier Riauté, Lille

Identité graphique

Les produits de l'épicerie, Lille

Trame de l'exposition

L'exposition s'organise suivant trois chapitres: les villes, les repères et les autres villes, ces chapitres sont accompagnés d'illustrations imprimées sur PVC 5mm et affichées au mur.

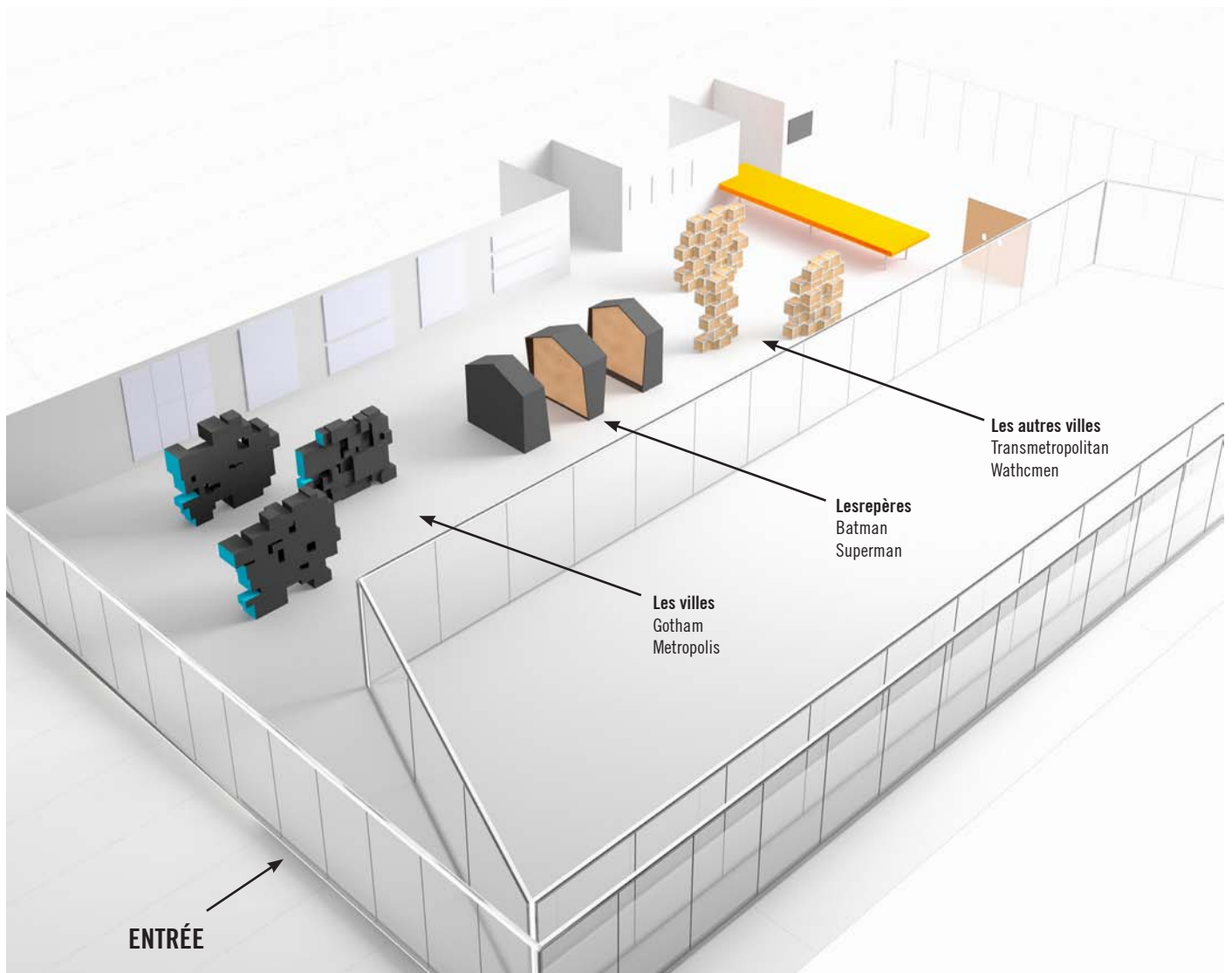

Les villes



Les villes

1. Introduction / Smallville, Krypton, Kandor



Introduction les villes

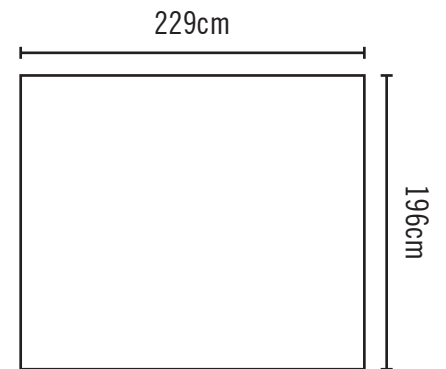

Dimensions globales



Smallville, Krypton, Kandor

Le module 1 du chapitre I «les villes», regroupe les illustrations du thème Smallville, Krypton et Kandor. Au dos se situent quelques images imprimées sur vinyle ainsi qu'un texte d'introduction illustrant le premier thème.

Les boîtes sont en MDF laqué noir, elles présentent des coupes d'onglets à 45°. Elles sont collées les unes aux autres formant une composition avec leurs différentes profondeurs, allant de 25 à 50cm.

Les images imprimées sur du PVC d'épaisseur 5mm sont collées sur la face évidée des boîtes.

Les cartels sont collés sur les faces latérales et les débords des boîtes.

Pour le déplacement des modules «les villes», des plateaux à roulettes sont à prévoir.

Les villes

2. Metropolis / New York City, Marvel



Metropolis

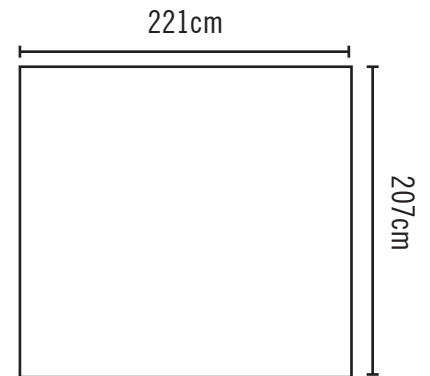

Dimensions globales



New York City, Marvel

Le module 2 du chapitre I «les villes», regroupe les illustrations des thèmes Métropolis d'une part et New York City, Marvel d'autre part.

Les boîtes sont en MDF laqué noir, de 25cm de profondeur, elles présentent des coupes d'onglets à 45°. Elles sont collées les unes aux autres formant une composition avec les décalages en avant ou en arrière.

Les images imprimées sur du PVC d'épaisseur 5mm sont collées sur la face évidée des boîtes.

Une des boîtes abrite des legos, elle est refermée par deux plaques de plexiglas vissées.

Les cartels sont collés sur les faces latérales et les débords des boîtes.

Pour le déplacement des modules «les villes», des plateaux à roulettes sont à prévoir.

Les villes

3. Gotham



Dos Gotham

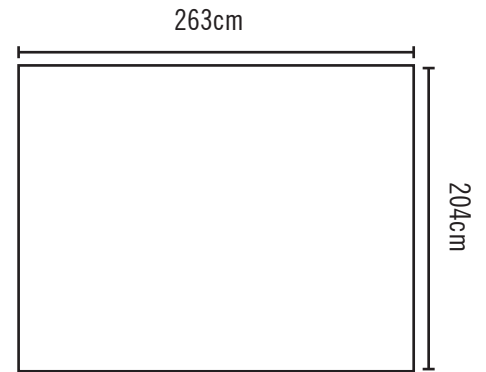

Dimensions globales



Gotham

Le module 3 du chapitre I «les villes», regroupe les illustrations du thème Gotham.

Les boîtes sont en MDF laqué noir, elles présentent des coupes d'onglets à 45°. Elles sont collées les unes aux autres formant une composition avec leurs différentes profondeurs, allant de 25 à 50cm.

Les images imprimées sur du PVC d'épaisseur 5mm sont collées sur la face évidée des boîtes.

Une des boîtes abrite des LEGO, elle est refermée par deux plaques de plexiglas vissées.

Les cartels sont collés sur les faces latérales et les débords des boîtes.

Pour le déplacement des modules «les villes», des plateaux à roulettes sont à prévoir.

Les repères



Les repères

1. Introduction les repères



Dos Introduction les bases

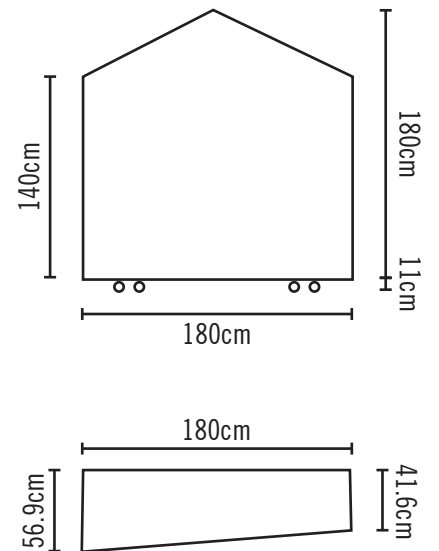

Dimensions globales



Introduction les bases

Le module 1 du chapitre II «les repères», regroupe les images d'introduction au thème les bases. Au dos se situe un texte d'introduction illustrant le deuxième thème.

Les maisons sont en MDF laqué noir sur leur pourtour et en okoumé d'épaisseur 15mm à l'intérieur.

Les images imprimées sur du PVC d'épaisseur 5mm sont collées sur des calles en bois, elles mêmes vissées sur la paroi en okoumé.

Les cartels sont collés sur le bois.

Pour le déplacement, des plateaux à roulettes sont déjà fixés sous chacune des maisons.

Une fois les modules rassemblés en un bloc, on retrouve l'archétype de la maison, seul le MDF laqué est apparent.

Les repères

2. Avengers Mansion/Forteresse de solitude



Avengers Mansion

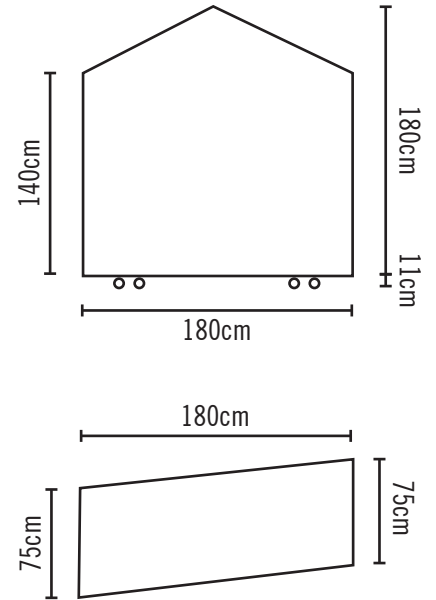

Dimensions globales



Forteresse de solitude

Le module 2 du chapitre II «les repères», regroupe les images de la Avengers Mansion d'une part et de la forteresse de solitude d'autre part.

Les maisons sont en MDF laqué noir sur leur pourtour et en okoumé d'épaisseur 15mm à l'intérieur.

Les images imprimées sur du PVC d'épaisseur 5mm sont collées sur des calles en bois, elles mêmes vissées sur la paroi en okoumé.

Les cartels sont collés sur le bois.

Une des faces présente une niche abritant des legos, elle est refermée par une plaque de plexiglas vissée.

Pour le déplacement, des plateaux à roulettes sont déjà fixés sous chacune des maisons.

Une fois les modules rassemblés en un bloc, on retrouve l'archétype de la maison, seul le MDF laqué est apparent.

Les repères

3. Batcave



Batkave

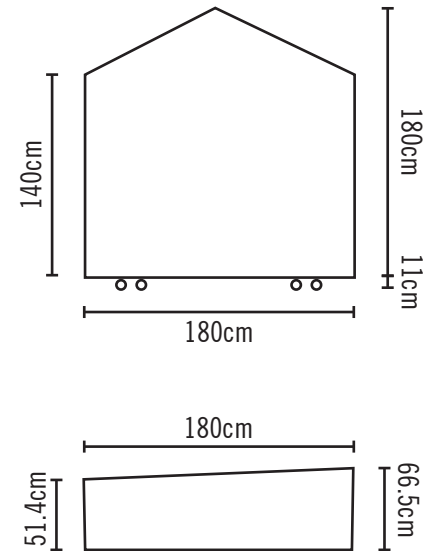

Dimensions globales



Dos Batcave

Le module 3 du chapitre II «les repères», regroupe les images de la Batcave.

Les maisons sont en MDF laqué noir sur leur pourtour et en okoumé d'épaisseur 15mm à l'intérieur.

Les images imprimées sur du PVC d'épaisseur 5mm sont collées sur des calles en bois, elles mêmes vissées sur la paroi en okoumé.

Les cartels sont collés sur le bois.

Une des faces présente une niche abritant des LEGO, elle est refermée par une plaque de plexiglas vissée.

Pour le déplacement, des plateaux à roulettes sont déjà fixés sous chacune des maisons.

Une fois les modules rassemblés en un bloc, on retrouve l'archétype de la maison, seul le MDF laqué est apparent.

Les autres villes



Les autres villes

1. Watchmen



Watchmen

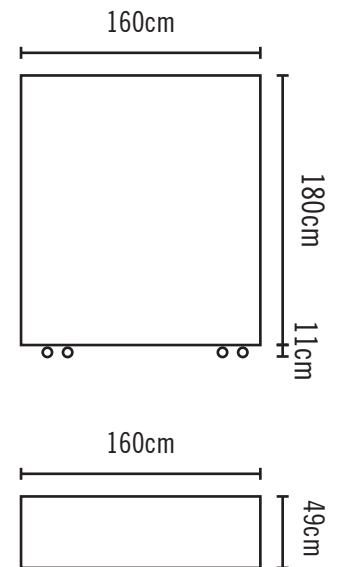

Dimensions globales



Dos Watchmen, transfert image Watchmen

Le module 1 du chapitre III «les autres villes», regroupe les images de Watchmen.

Les murs sont composés de caisses RAJA en contre plaqué d'épaisseur 6mm, ceinturées par des armatures à charnières en acier galvanisé à chaud. Les caisses sont décalées les unes par rapport aux autres afin de créer un rythme.

Les illustrations sont appliquées sur les couvercles retournés, avec de la colle à papier peint.

Les cartels sont collés sur les faces latérales des caisses.

Au dos des caisses une grande image est transférée à l'acétone en plusieurs parties.

Pour le déplacement, des plateaux à roulettes sont déjà fixés sous chacun des modules.

Les autres villes

2. V pour Vendetta



V pour Vendetta

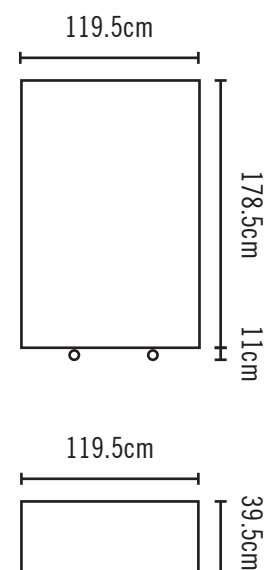

Dimensions globales



Dos V pour Vendetta, transfert image Watchmen

Le module 2 du chapitre III «les autres villes», regroupe les images de V pour Vendetta.

Les murs sont composés de caisses RAJA en contre plaqué d'épaisseur 6mm, ceinturées par des armatures à charnières en acier galvanisé à chaud. Les caisses sont décalées les unes par rapport aux autres afin de créer un rythme.

Les illustrations sont appliquées sur les couvercles retournés, avec de la colle à papier peint.

Les cartels sont collés sur les faces latérales des caisses.

Au dos des caisses une grande image est transférée à l'acétone en plusieurs parties.

Pour le déplacement, des plateaux à roulettes sont déjà fixés sous chacun des modules.

Les autres villes

3. Transmetropolitan



Transmetropolitan

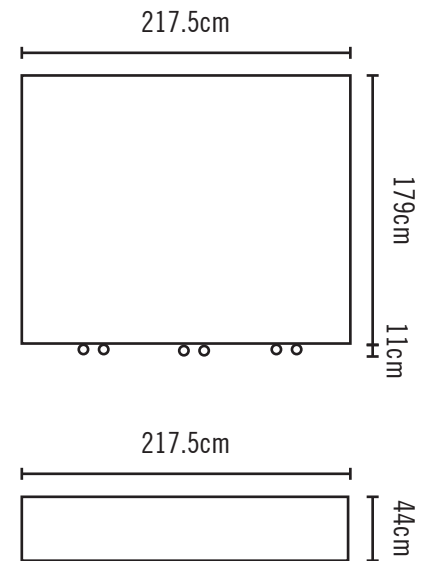

Dimensions globales



Dos Transmetropolitan, transfert image transmetropolitan

Le module 3 du chapitre III «les autres villes», regroupe les images de Transmetropolitan.

Les murs sont composés de caisses RAJA en contre plaqué d'épaisseur 6mm, ceinturées par des armatures à charnières en acier galvanisé à chaud. Les caisses sont décalées les unes par rapport aux autres afin de créer un rythme.

Les illustrations sont appliquées sur les couvercles retournés, avec de la colle à papier peint.

Les cartels sont collés sur les faces latérales des caisses.

Au dos des caisses une grande image est transférée à l'acétone en plusieurs parties.

Pour le déplacement, des plateaux à roulettes sont déjà fixés sous chacun des modules.

Panneau photo

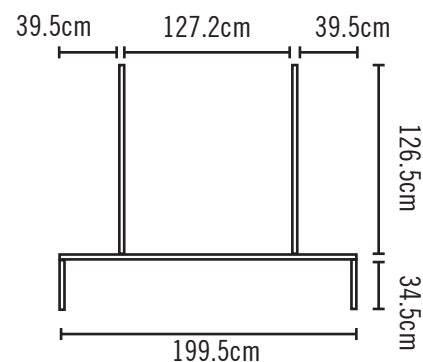
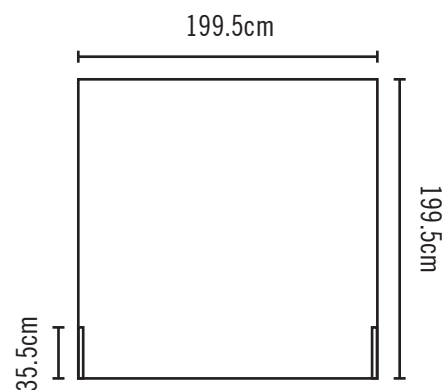

Dimensions globales



Le panneau photo est réalisé en MDF, avec un grand sticker collé sur une face.

Une structure se déploie à l'arrière, deux tasseaux bois verticaux sont vissés dans le panneau en MDF. Des renforts sont eux mêmes vissés aux tasseaux et reliés à leur base par une planche en MDF laqué.

Deux renforts sont également disposés à l'avant afin de retenir le panneau.

Un banc ou une estrade sont à prévoir pour que les enfants puissent également être pris en photo.

Affichages PVC

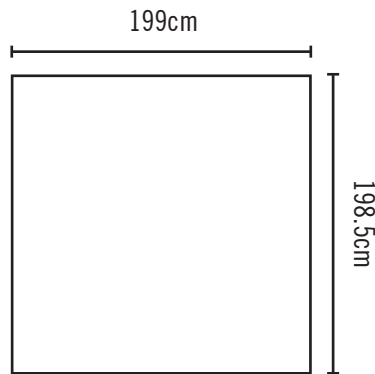

Assemblage des six planches du Gotham muet. Ces illustrations sont à placer face au module 3 (Gotham) du chapitre I «Les villes».

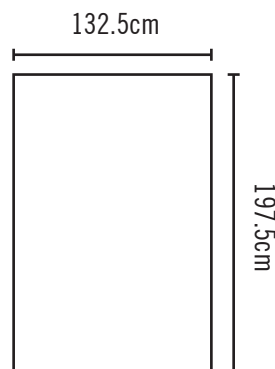

Grande carte de Gotham. A afficher près du Gotham muet et du module 3 (Gotham) du chapitre I «Les villes».

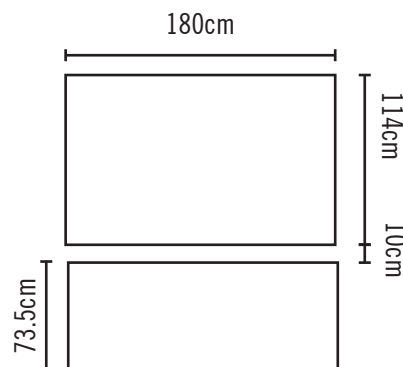

Illustrations grand format de la forteresse de solitude, à afficher près du module 2 (Forteresse de solitude) du chapitre II «Les repères».

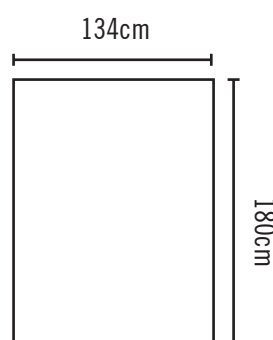
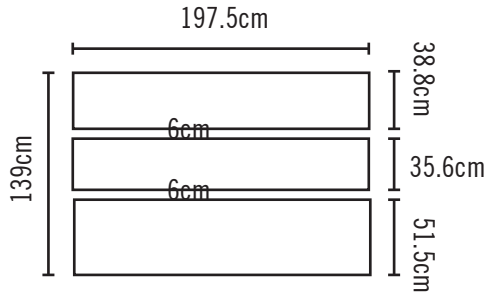
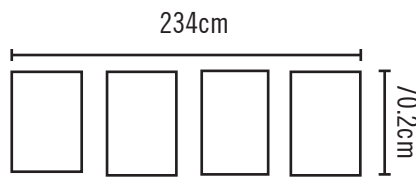

Illustration grand format de la forteresse de solitude, à afficher près du module 2 (Forteresse de solitude) du chapitre II «Les repères».

Affichages PVC



Assemblage d'images de la Batcave dans l'ordre chronologique. A afficher près du module 3 (Batcave) du chapitre 2 «Les repères».



Illustrations de Watchmen, V pour Vendetta, et Transmetropolitan. A afficher près du chapitre III «Les autres villes».

Vidéo et projections

FILM

Diffusion du film «Marvel.Super.Heroes.Guide.to.New.York.City.720p-VOSTFR» format MPEG-4Movie. Le film se situe dans le dossier partagé sur la dropbox «MAISON DES SUPERHEROS \EXPOSITION (images-textes-video)», prévoir support de diffusion et deux casques audio.

PROJECTIONS

Projection des logos des super héros, prévoir un vidéo projecteur. Les images se situent dans le dossier partagé dropbox MAISON DES SUPERHEROS (1) \ EXPOSITION (images-textes-video)\ projections

Conditionnement, transport et stockage

1 LES VILLES

Les dimensions des trois modules du chapitre «Les villes» rassemblés sont de : L.263 x l.150 x H.207.

Pour le déplacement des plateaux à roulettes sont à prévoir.

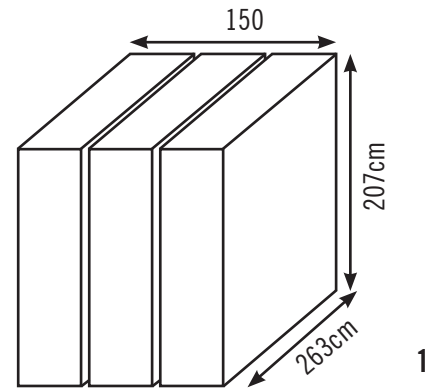

2 LES REPÈRES

Les dimensions des trois modules du chapitre «Les repères» rassemblés sont de : L.180x l.183 x H.191.

Concernant le déplacement, les maisons sont montées sur des plateaux à roulettes vissés de manière permanente.

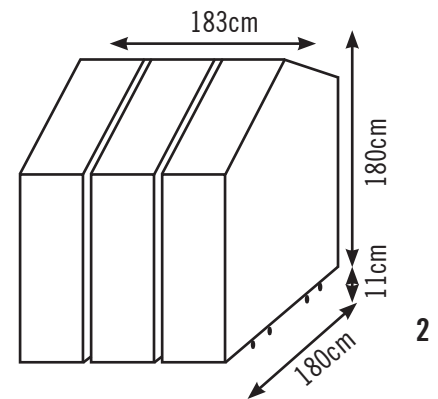

3 LES AUTRES VILLES

Les dimensions des trois modules du chapitre «Les autres villes» rassemblés sont de : L.217.5x l.132.5 x H.180.

Concernant le déplacement, les modules sont montés sur des plateaux à roulettes.

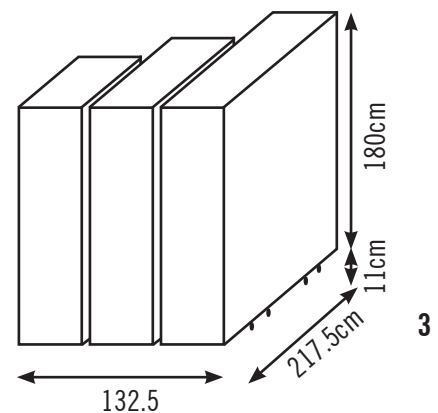

4 LES PANNEAUX PVC ET LE PANNEAU PHOTO

Le panneau photo doit être partiellement démonté pour le transport. Dévisser les trois planches de renfort situées à l'arrière et fixées sur les tasseaux. Conserver en place les renforts à l'avant. Les panneaux PVC pourront être disposés face imprimée contre face imprimée. une planche de bois de 2m x 1.9m est à prévoir pour protéger le dos des impressions. Prévoir des sangles pour fixer le tout verticalement et horizontalement. Les dimensions sont de : L.199.5 x l.35 x H199.5.



L'ensemble du conditionnement occupe une surface au sol d'environ 10.2 m² et occupe un volume de 19.5m³.

Pour le transport de l'ensemble de ces éléments, il est demandé à la structure d'accueil de choisir un camion avec haillon, ou une rampe afin de faciliter le chargement et le déchargement.

Une fois l'exposition installée, l'ensemble du conditionnement à stocker par le lieu d'accueil se compose des boîtes de LEGO vides et de boîtes en contre plaqué RAJA.

Contacts

MAISON DE L'ARCHITECTURE ET DE LA VILLE NORD-PAS-DE-CALAIS
Place François Mitterrand
59777 EURALILLE
mav@mav-npdc.com - 03 20 14 61 15